

- ①2.8型羽根軸 (完成羽根軸)
 - ②外羽根 (ボルト・ナット・ワッシャー付)
 - ③内羽根 (ボルト・ナット・ワッシャー付)
 - ④補助板 (ボルト・ナット・ワッシャー付)
- ※ボルト・ナット・ワッシャーのみ購入可

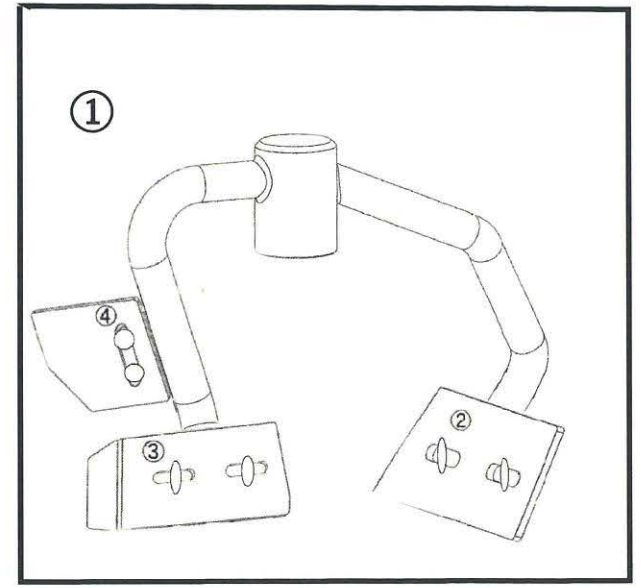
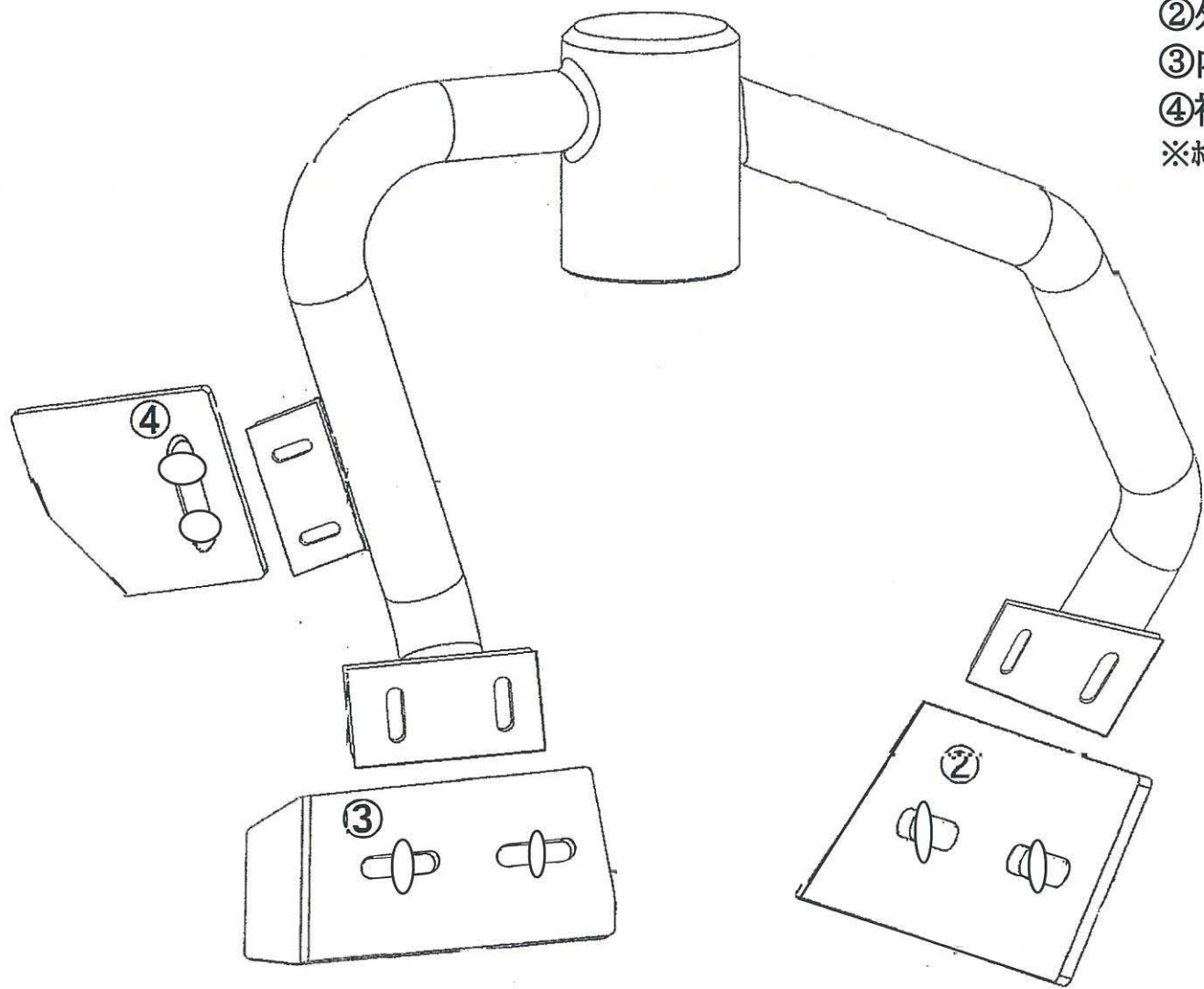

2.8型羽根軸 (完成羽根軸)
(EMG-2.8HS.HDS含む)

分解図

羽根軸 別紙

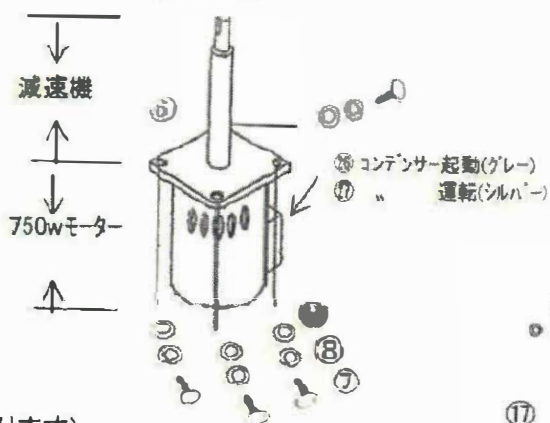
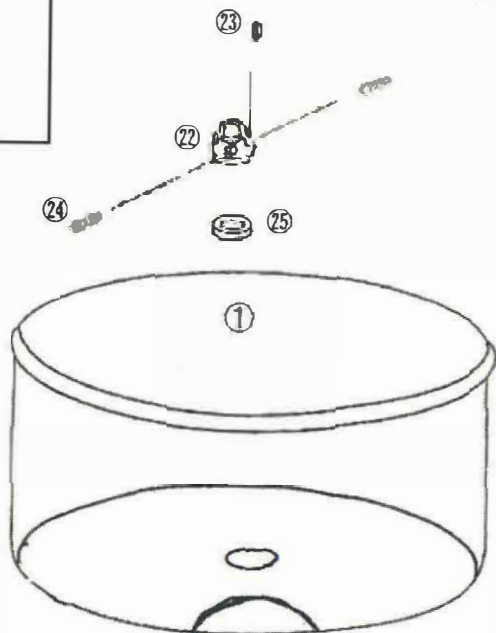
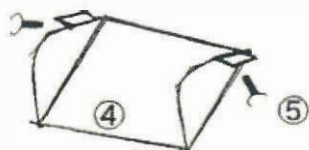
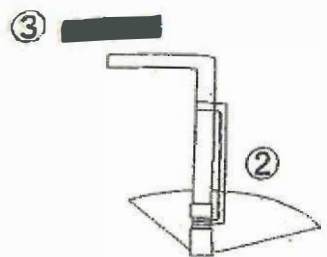
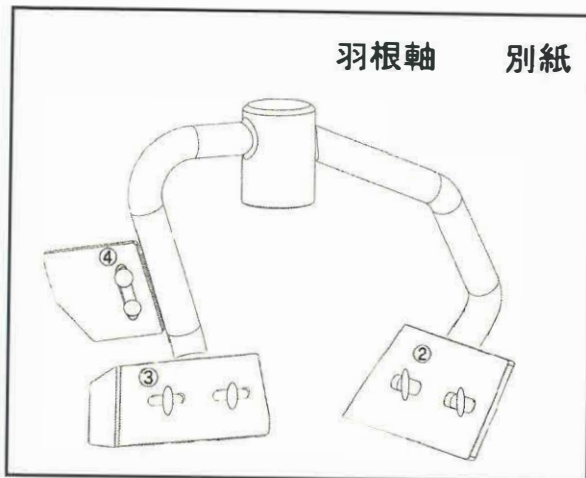

※1kwモーター
載せ替え可
(別途費用がかかります)

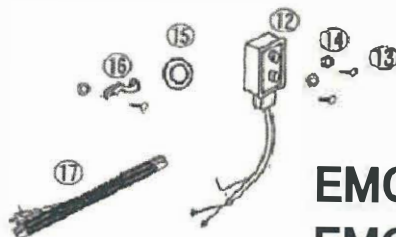
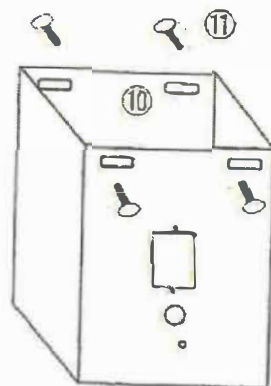
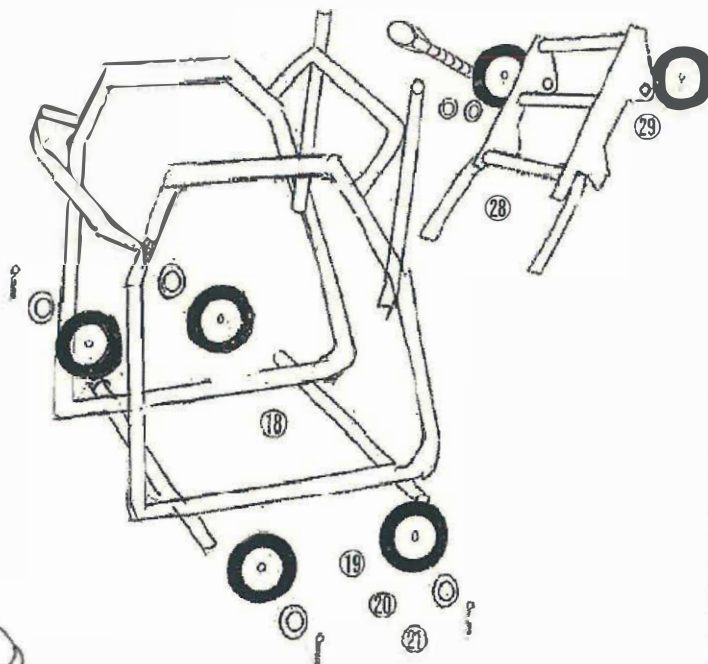

- ①ドラム
- ②シュート口
- ③グリップ
- ④シュート
- ⑤シュート止めボルト
- ⑥ギヤードモーター
- ⑦ボルト
- ⑧スプリングワッシャー
- ⑨ワッシャー
- ⑩モーターカバー
- ⑪カバー止めボルト
- ⑫スイッチ
- ⑬ビス
- ⑭ナット
- ⑮ブッシュ
- ⑯クリップ
- ⑰ミキサーコード
- ⑱シャーシ
- ⑲180φ車輪
- ⑳車輪用ワッシャー
- ㉑車輪用割りピン
- ㉒下カム
- ㉓キー材
- ㉔セットボルト
- ㉕主軸ベアリング
- ㉖コンデンサー起動(グレー)
- ㉗コンデンサー運転(シルバー)
- ㉘セメント台
- ㉙100φ補助輪
- ㉚ボルトセット

EMG-T28HS(側板のみステンレス)
EMG-T28HDS(ドラムステンレス) 分解図